

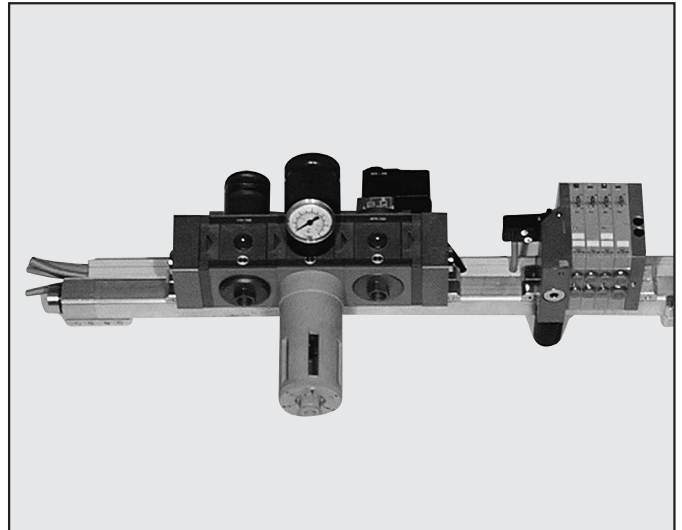

# PNEUMO-BUS

Pneumo-bus es un sistema integrado de montaje neumático entre grupos de tratamiento del aire comprimido, válvulas y accesorios. El sistema comprende una versión de grupos de filtraje Skillair 200 y una versión de la isla de válvulas Multimach predisuestas para montaje directo sobre el cuerpo perfilado de aluminio AP 25 de la firma TESEO srl. Estos tubos perfilados en aluminio (patente Teseo) son conocidos por el breve tiempo de instalación, por los numerosos accesorios, por que el perfil, simple y simétrico, es utilizable por todas sus caras y fácil de cortar o añadir. El nuevo sistema de predisposición de los productos Metal Work consigue de esta forma interesantes objetivos:

- Válvulas y grupos montados directamente sobre el perfil que cumple las funciones como de soporte robusto mecánico o como alimentación de aire al grupo.
- El paso interno, de  $\varnothing 25$  mm, garantiza a las válvulas una alimentación con una pérdida de carga reducida y actúa también con depósito neumático.
- Es posible también instalar un segundo tubo, paralelo y adyacente al primero, para canalizar el aire de los escapes, directamente montado a la boca de escape conjunto de la Mltimach.
- También es posible fijar al tubo una pequeña canal para los cables eléctricos.



## DEL SISTEMA TRADICIONAL

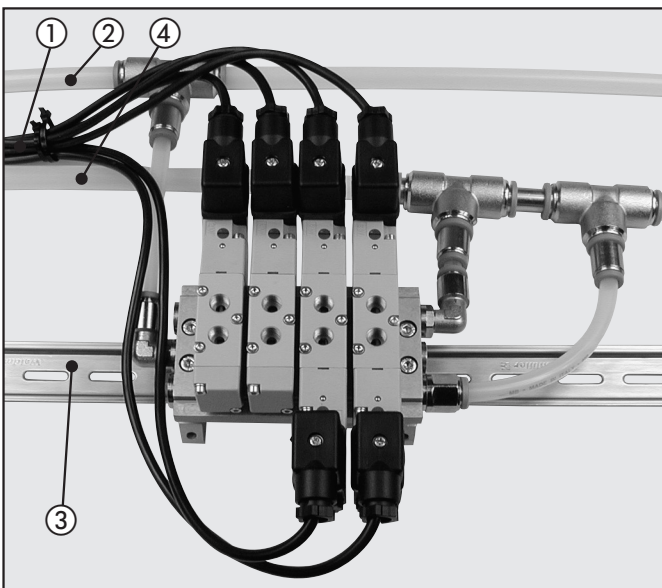

- ① CABLES ELÉCTRICOS      ② ALIMENTACIÓN NEUMÁTICA

## AL SISTEMA PNEUMO-BUS

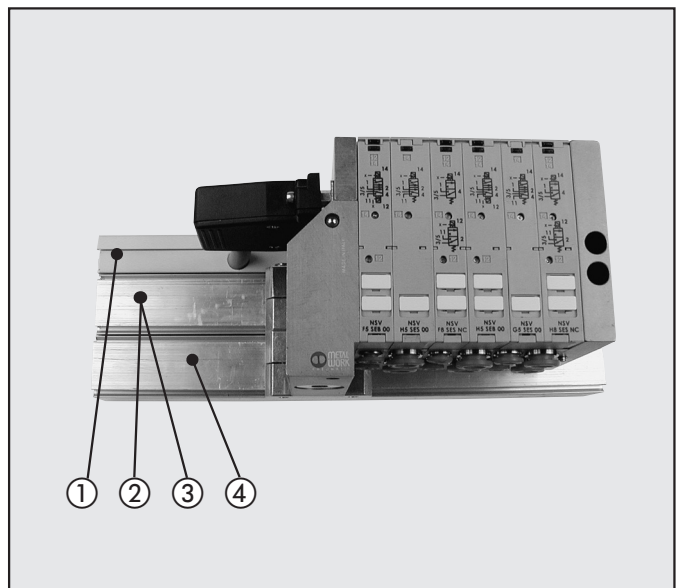

- ③ SOPORTE VÁLVULA      ④ ESCAPES NEUMÁTICOS

## MULTIMACH

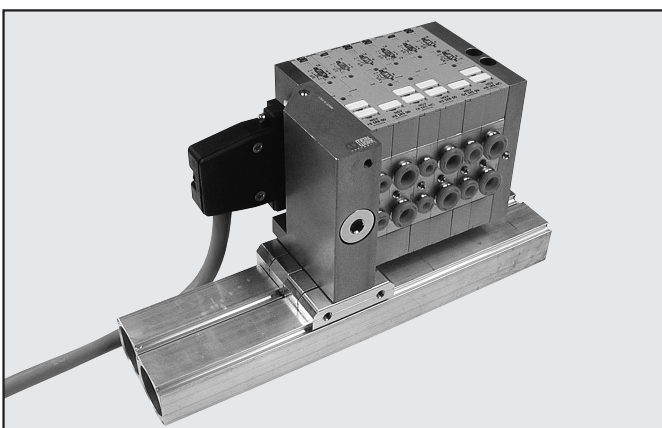

## SKILLAIR 200

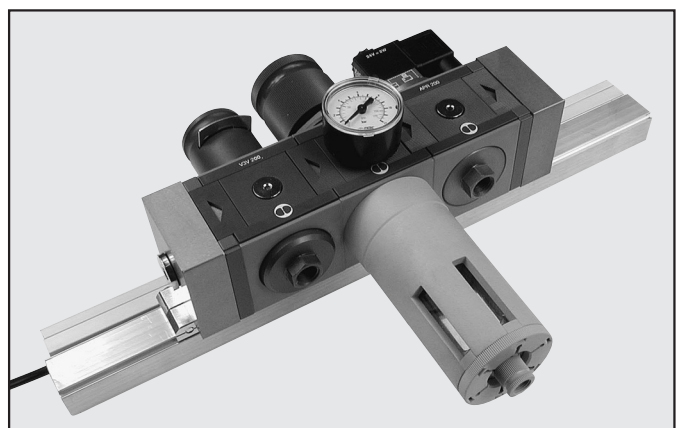

**TERMINALES MULTIMACH PARA PNEUMO-BUS**

**21**

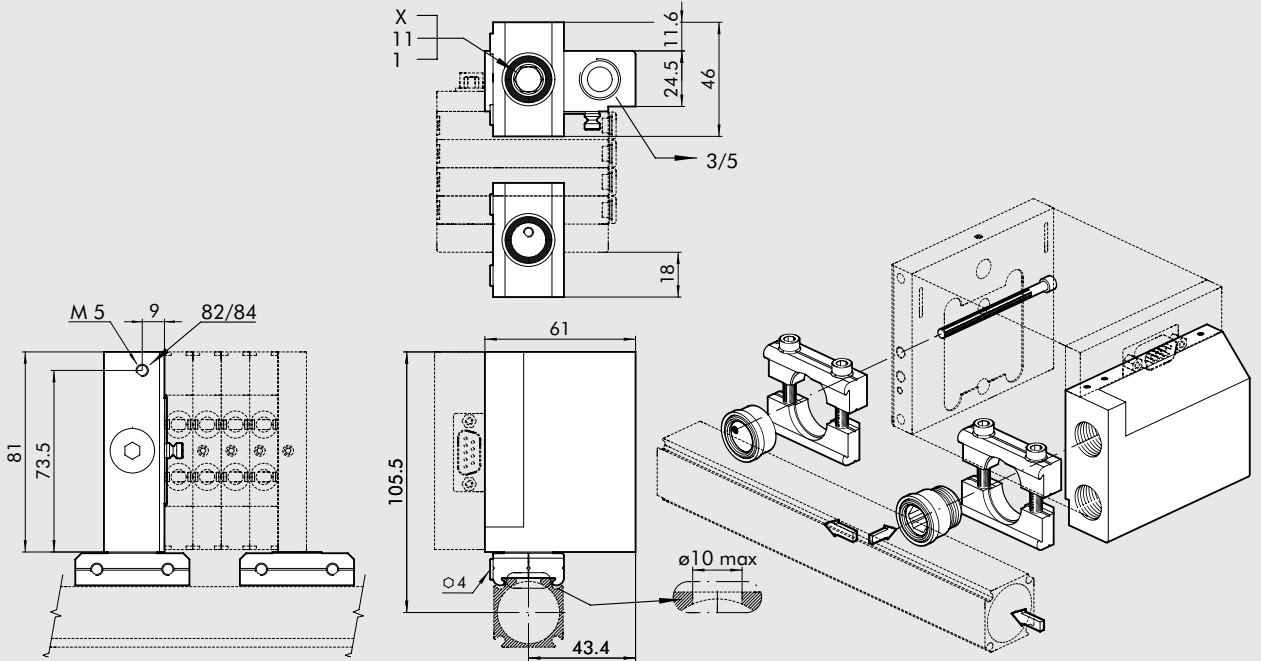

Código Descripción  
0227300203 KIT TERMINAL PNEUMO-BUS

Nota: Si se pide una isla Multimach con este terminal el número de identificación es 21 : M51 21....

**TERMINALES MULTIMACH PARA PNEUMO-BUS + ESCAPE DIRIGIDO**

**22**

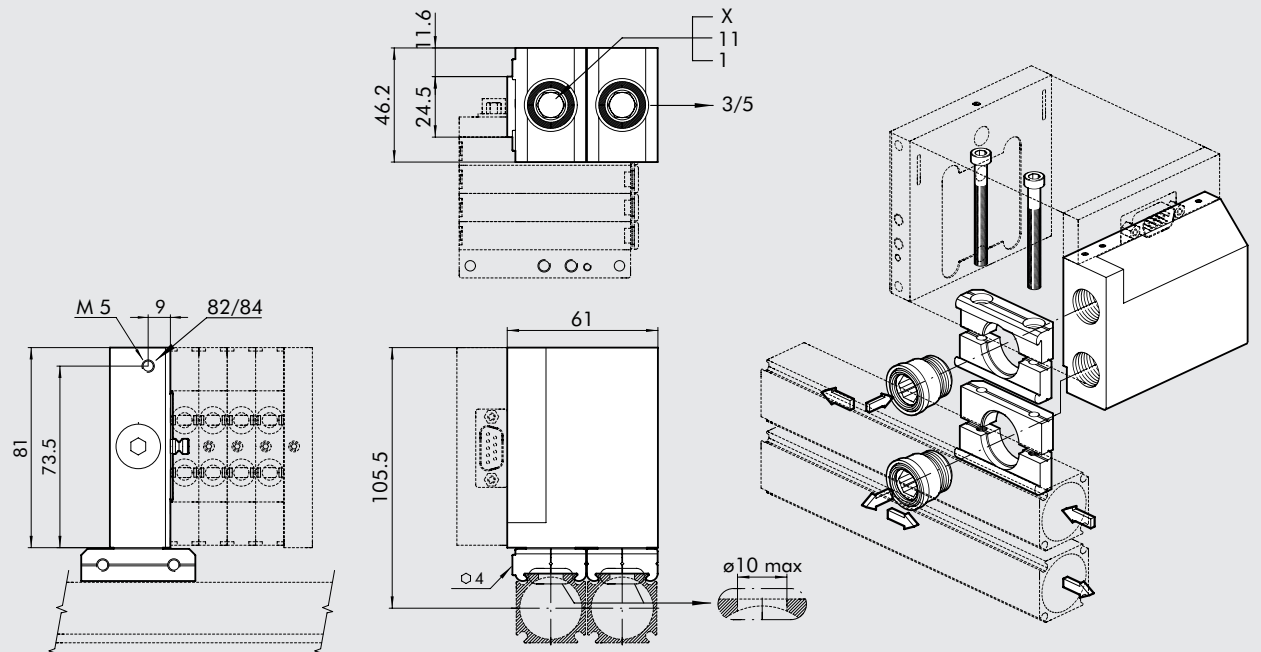

Código Descripción  
0227300204 KIT TERMINAL PNEUMO-BUS + ESCAPE DIRIGIDO

Nota: Si se pide una isla multimach con este terminal el número de identificación es 22: M51 22....

## TERMINAL SKILLAIR 200 PARA PNEUMO-BUS

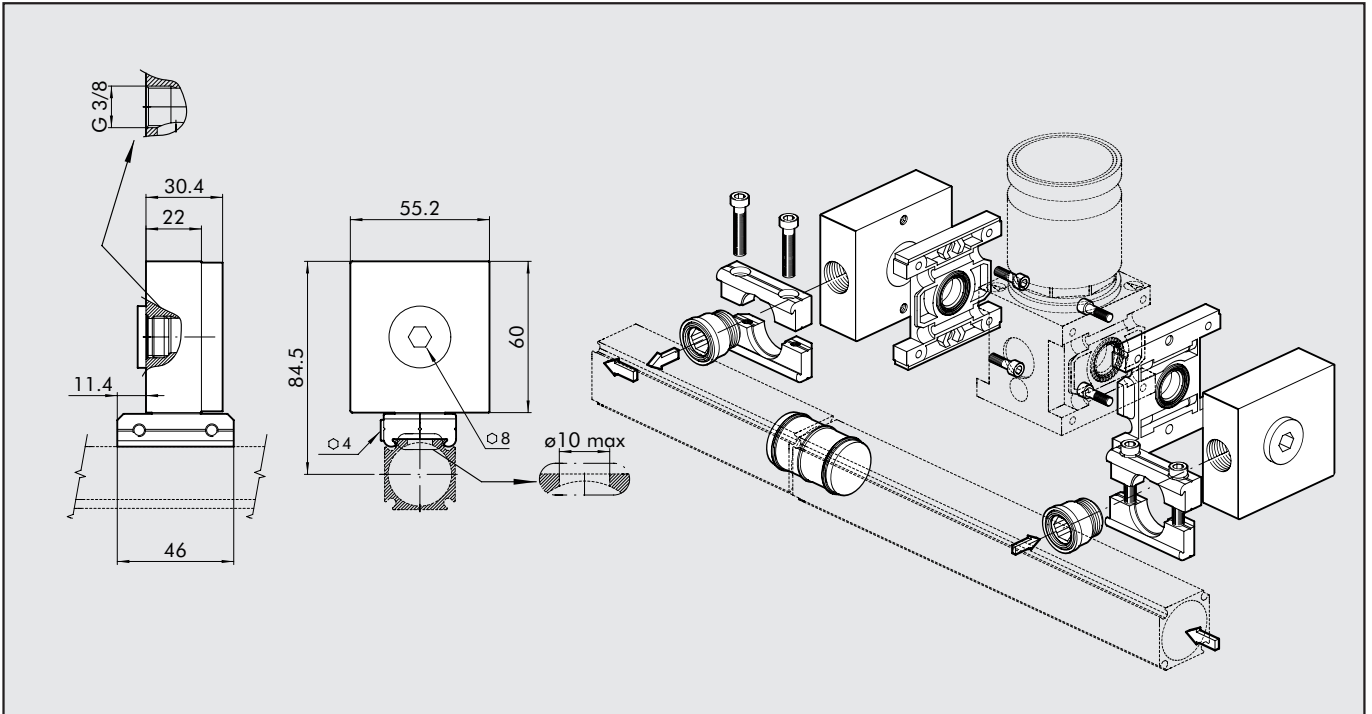

Código	Descripción
9330901	KIT TERMINAL SK 200 PNEUMO-BUS

ACCESORIOS PARA AP 25 DE  (www.teseoair.com)

